

ПОЯСНИТЕЛЬНАЯ ЗАПИСКА

к проекту постановления Местной администрации городского округа Нальчик «О предоставлении разрешений на условно разрешенный вид использования земельных участков по ул.Осетинская, б/н в г.Нальчике».

В соответствии со статьей 39 Градостроительного кодекса Российской Федерации в комиссию по подготовке Правил землепользования и застройки городского округа Нальчик (далее Комиссия) обратился Кануков Алим Валериевич с просьбой предоставить ему разрешения:

- на условно разрешенный вид использования земельного участка расположенного в территориальной зоне индивидуальной жилой застройки 1-го типа (Ж-1), с кадастровым номером 07:09:0102108:567, площадью 141,0 кв.метров, под общественное питание, по адресу: г.Нальчик, ул.Осетинская, б/н; (Приложение №1).

- на условно разрешенный вид использования земельного участка расположенного в территориальной зоне индивидуальной жилой застройки 1-го типа (Ж-1), с кадастровым номером 07:09:0102108:326, площадью 937,0 кв.метров, под общественное питание, по адресу: г.Нальчик, ул.Осетинская, б/н, принадлежащего ему на праве аренды. (Приложение №2, №3).

Общественные обсуждения по рассмотрению данных вопросов на основании постановления Местной администрации городского округа Нальчик от 11 сентября 2019 года №1500 «О назначении общественных обсуждений по вопросам предоставления разрешений на условно разрешенный вид использования земельных участков в городском округе Нальчик» назначены с 13 по 27 сентября 2019 года.

В соответствии с Правилами землепользования и застройки городского округа Нальчик, утвержденными решением Совета местного самоуправления городского округа Нальчик от 31 января 2019 года №208 данные земельные участки расположены в территориальной зоне индивидуальной жилой застройки 1-го типа (Ж-1), где размещение объектов общественного питания является условно разрешенным видом использования земельных участков.

В соответствии с частью 2 статьи 39 Градостроительного кодекса Российской Федерации вопрос о предоставлении разрешений на условно разрешенный вид использования земельных участков подлежит рассмотрению на общественных обсуждениях, проводимых в порядке, установленном статьей 5.1. Градостроительного кодекса Российской Федерации. Для участия в общественных обсуждениях приглашаются граждане, постоянно проживающие в пределах территориальной зоны, собственники объектов капитального строительства и земельных участков, расположенных в пределах территориальной зоны. (Приложение №4).

На основании заключения по результатам общественных обсуждений Комиссией будут подготовлены рекомендации, которые будут являться основанием для принятия Главой местной администрации городского округа Нальчик решения о выдаче разрешений на условно разрешенный вид

использования земельных участков или об отказе в выдаче такого разрешения с указанием причин отказа.

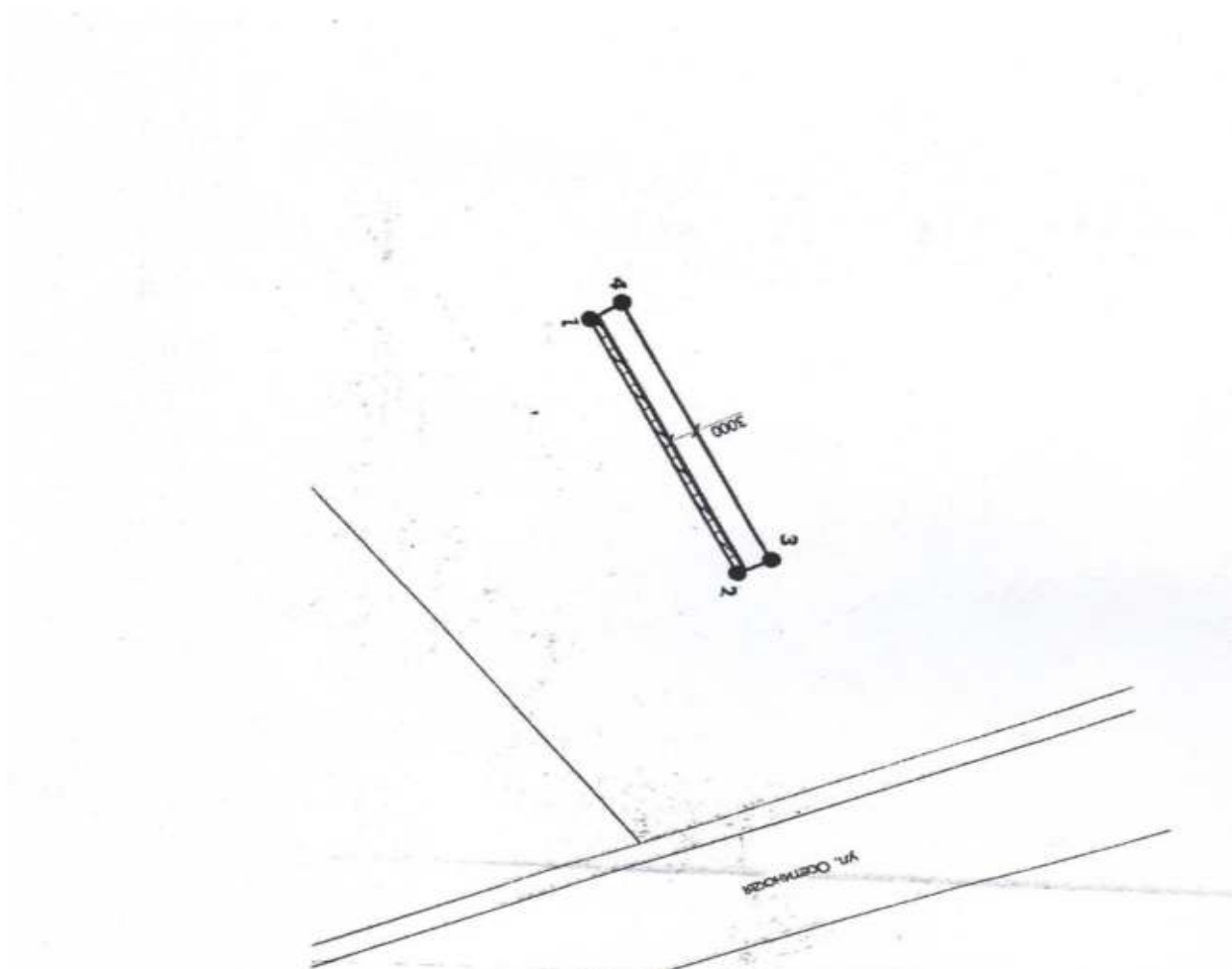

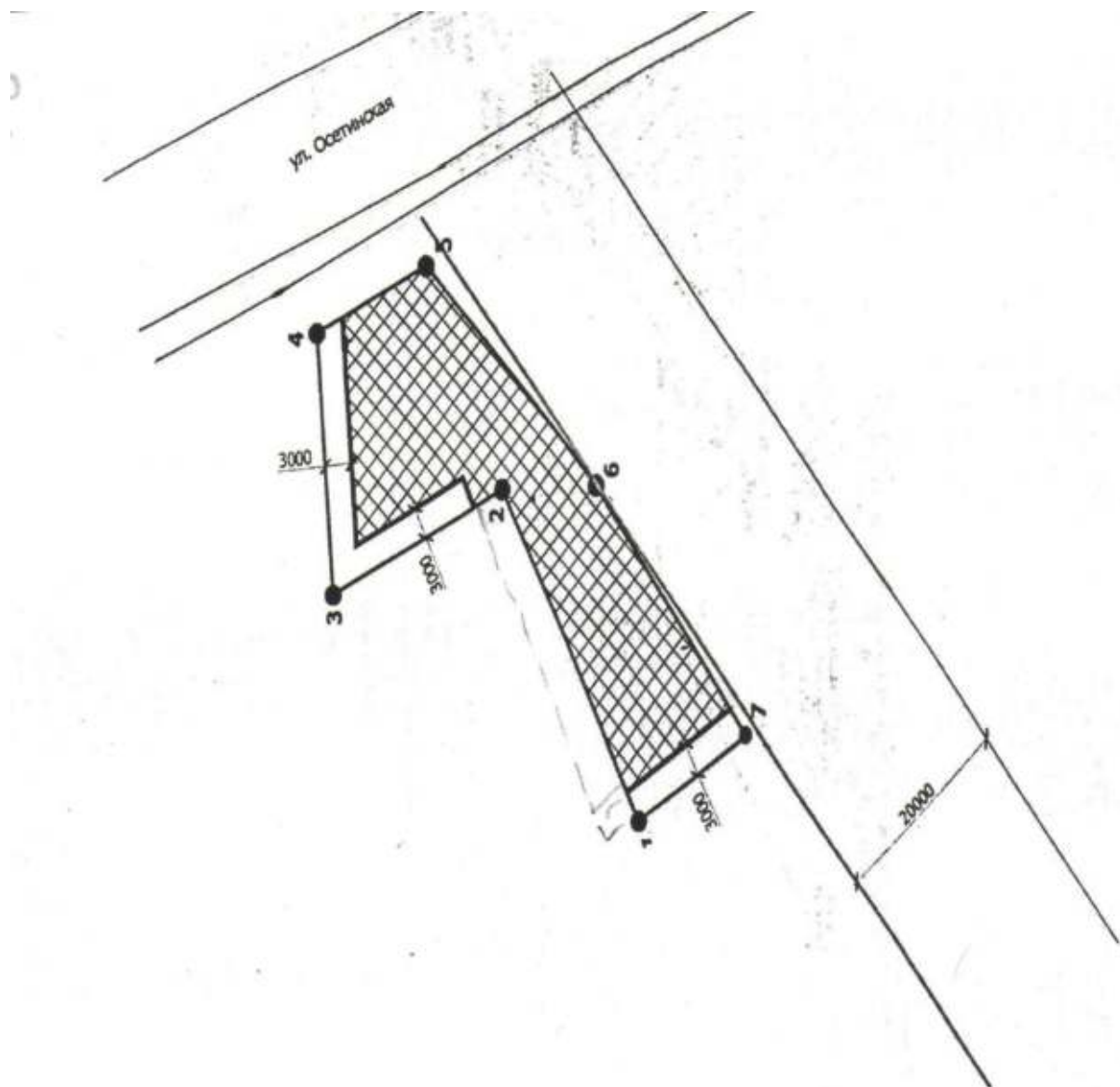

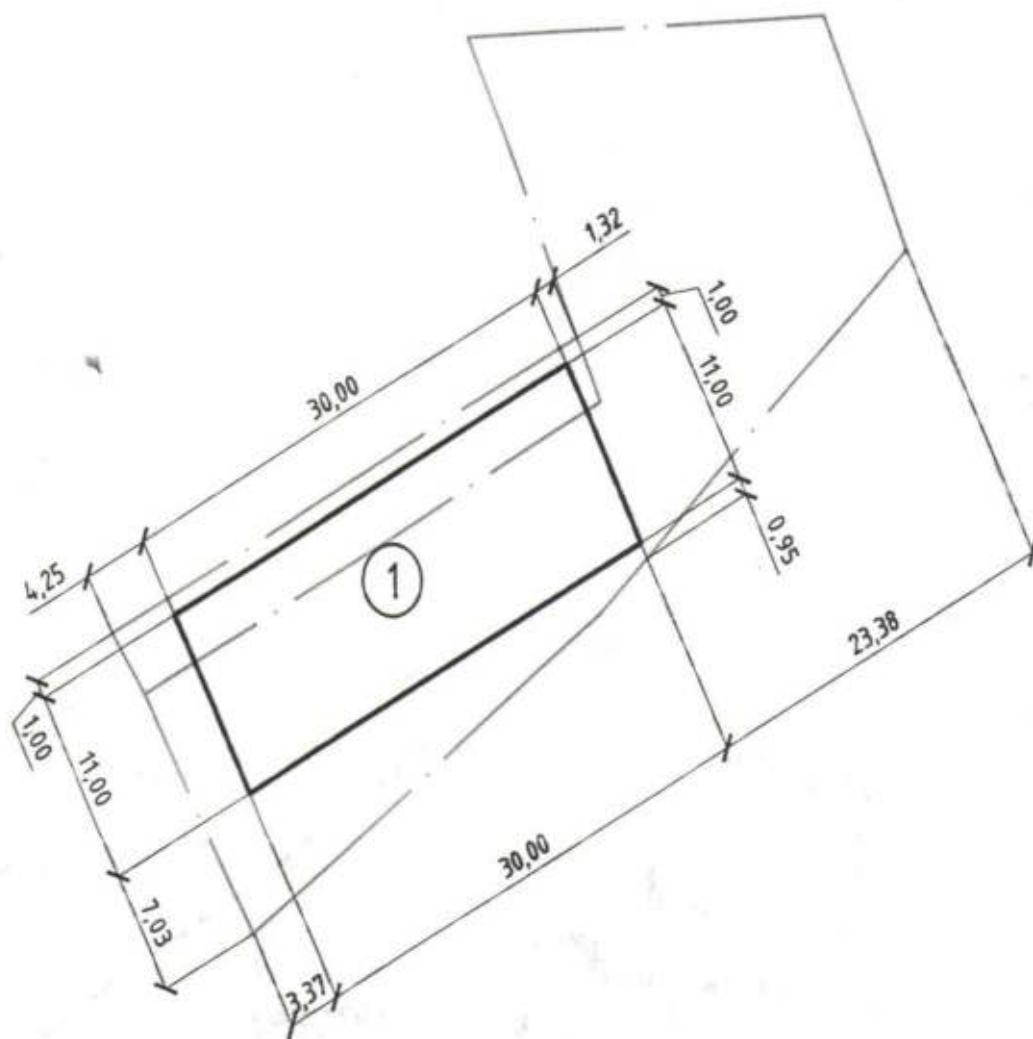

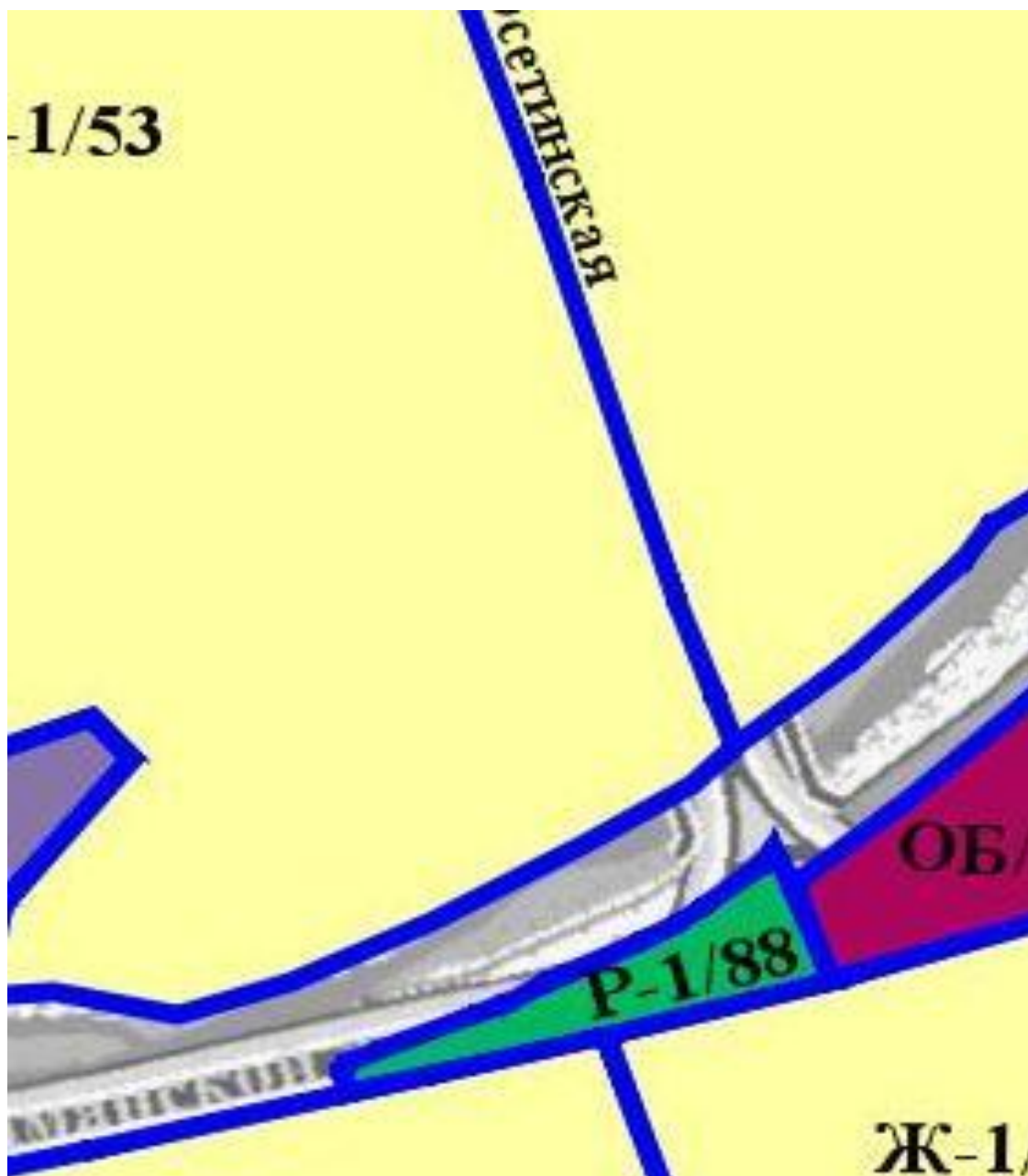

О предоставлении разрешений на условно разрешенный вид использования земельных участков по ул.Осетинской, б/н в г.Нальчике

Рассмотрев обращение Канукоева А.В., на основании заключения по результатам общественных обсуждений по вопросам предоставления разрешений на условно разрешенный вид использования земельных участков по ул.Осетинской, б/н в г.Нальчике от _____ 2019 года, опубликованного в газете «Нальчик» от _____ 2019 года №_____, в соответствии с Федеральным законом от 6 октября 2003 года № 131-ФЗ «Об общих принципах организации местного самоуправления в Российской Федерации», статьями 37, 39 Градостроительного кодекса РФ и в соответствии с Правилами землепользования и застройки городского округа Нальчик, Местная администрация городского округа Нальчик **п о с т а н о в л я е т:**

1.Предоставить Канукоеву Алиму Валерьевичу разрешения:

1.1. на условно разрешенный вид использования земельного участка расположенного в территориальной зоне индивидуальной жилой застройки 1-го типа (Ж-1), с кадастровым номером 07:09:0102108:567, площадью 141,0 кв.метров, под общественное питание, по адресу: г.Нальчик, ул.Осетинская, б/н;

1.2. на условно разрешенный вид использования земельного участка расположенного в территориальной зоне индивидуальной жилой застройки 1-го типа (Ж-1), с кадастровым номером 07:09:0102108:326, площадью 937,0 кв.метров, под общественное питание, по адресу: г.Нальчик, ул.Осетинская, б/н, принадлежащего заявителю на праве аренды.

2.Опубликовать настоящее постановление в газете «Нальчик» и разместить на официальном сайте городского округа Нальчик «admnalchik.ru» в порядке, установленном Уставом городского округа Нальчик.

3.Настоящее постановление вступает в силу со дня его официального опубликования.

(наименование должностного лица
Местной администрации г.о.Нальчик)

(подпись)

(И.Фамилия)

